

スイッチディスコネクタ
取扱説明書
Instruction Manual for
Switch Disconnectors

形式 (Types)
S400-NN
S630-NN

本品は開閉器です。配線用遮断器ではありません。短絡・過電流保護はできません。This product is the Switch Disconnecter. This product does not provide protection against short circuit and overcurrent.

本説明書は、ご使用になる方のお手元で大切に保管して下さい。本書に述べていない取扱い、及び誤った取扱いによって生じる損害に関して、弊社は一切責任を負いません。Please retain this manual for future reference. The Manufacturer assumes no responsibility for damages resulting from non-application or incorrect application of the instructions provided herein.

寺崎電気産業株式会社

TERASAKI ELECTRIC CO., LTD.

〒547-0002 大阪市平野区加美東7-2-10
電話：06(6791)9320
ファックス：06(6791)9274
ホームページ：www.terasaki.co.jp
E-mail：kiki-info@terasaki.co.jp

7-2-10 Kamihigashi, Hiranoku, Osaka
547-0002, Japan
TEL: 81-6-6791-9323/ FAX: 81-6-6791-9274
URL：www.terasaki.co.jp
E-mail：int-sales@terasaki.co.jp

2G0433SAD (KRB-0413d)

1 安全上のご注意

施工、使用、保守・点検の前に、必ず本書とその他の付属書類をお読み頂き、機器の知識、安全の情報、及び注意事項の全てに習熟してからお取扱い下さい。この取扱説明書では、安全注意事項のランクを「危険」、「注意」として区分してあります。

⚠️**危険**：取扱いを誤った場合に、危険な状況が起りえて、死亡または重傷を受ける可能性が想定される場合。

⚠️**注意**：取扱いを誤った場合に、危険な状況が起りえて、中程度の傷害や軽傷を受ける可能性が想定される場合。

なお、⚠️**注意**に記載した事項でも、状況によっては重大な結果に結びつく場合があります。いずれも重要な内容ですので必ず守って下さい。

■施工上の注意 (施工に必要な各部の詳細寸法は主カタログを参照して下さい。)

⚠️**注意**

- 電気工事は、有資格者(電気工事事)が行って下さい。
- 高温、多湿、過度の塵埃、腐食性ガス、振動、衝撃など異常環境に設置しないで下さい。火災の原因となったり、正常に動作しないおそれがあります。
- ゴミ、コンクリート粉、鉄粉などの異物及び雨水などがスイッチディスコネクタ内部に入らないように施工して下さい。火災の原因となったり、不動作のおそれがあります。
- 施工作業は、上位ブレーカなどを○(OFF)にし、充電していないことを確認して行って下さい。感電のおそれがあります。
- 端子ねじは標準締付トルクで確実に締付けて下さい。火災の原因となります。

■使用上の注意

⚠️**危険**

- 端子部に触れないで下さい。感電のおそれがあります。

■保守・点検上の注意

⚠️**注意**

- 保守・点検は、専門知識を有する人が行って下さい。
- 保守・点検は、上位ブレーカなどを○(OFF)にし、充電していないことを確認して行って下さい。感電のおそれがあります。
- 端子ねじは、定期的に標準締付トルクで増し締めして下さい。火災の原因となります。

■その他の注意

- ・付属装置のリード線を持って持ち運びしないで下さい。故障の原因となります。
- ・スイッチディスコネクタの本体のカバーは開けないで下さい。性能と品質を保証できません。
- ・スイッチディスコネクタに接続する電線や導体は定格電流に適した断面積のものを使用して下さい。断面積が小さいと、過熱のおそれがあります。

1 Safety Notices

Be sure to read these Instructions and other associated documents accompanying the product thoroughly to be familiarize yourself with the product handling, safety information, and all other precautions before mounting, using, servicing, or inspecting the product. In these Instructions, safety notices are divided into "Warning" and "Caution" according to the hazard level:

⚠️**Warning** : A warning notice with this symbol indicates that neglecting the suggested procedure or practice could result in lethal or serious personal injury.

⚠️**Caution** : A caution notice with this symbol indicates that neglecting the suggested procedure or practice could result in moderate or slight personal injury and/or property damage.

Note that failing to observe ⚠️**Caution** notices could result in serious results in some cases. Because safety notices contain important information, be sure to read and observe them.

■Mounting Precautions

(For detailed mounting dimensions, refer to the TemBreak2 catalogue.)

⚠️**Caution**

- Electrical work should only be undertaken by suitably qualified persons.
- Do not place the product in an area that is subject to high temperature, high humidity, excessive dusty air, corrosive gas, strong vibration and shock, or other unusual conditions. Mounting in such areas could cause a fire or malfunction.
- Be careful to prevent foreign objects (debris, concrete powder, iron powder, etc.) and rainwater from entering product. These materials inside the product could cause a fire or malfunction.
- Prior to commencing any work on the product, open an upstream circuit breaker or isolator to ensure that no voltage is applied to the product. Otherwise, electrical shock may result.
- When connecting cable or busbar to the product, tighten terminal screws to the torque specified in this manual. Otherwise, a fire could result.

■Handling Precautions

⚠️**Warning**

- Never touch terminals. Otherwise, electric shock may result.

■Maintenance Precautions

⚠️**Caution**

- Service and/or inspection of the product must be done by persons having expert knowledge.
- Before servicing or inspecting the product, open an upstream circuit breaker or the like to isolate all sources of power. Otherwise, electric shock may result..
- Regularly check that the switch disconnector terminal screws are tightened to torque values shown within this manual, failure to do so may result in fire.

■Other Precautions

- ・Do not carry this product by accessory leads, as this may cause damage to the product.
- ・Unauthorised opening of the switch disconnector cover will invalidate product warranty.
- ・When installing the product, use wires or conductors, the cross sectional areas of which accommodate the rated current of the product. Using wires or conductors with inadequate cross sectional areas may cause false tripping and overheat.

2 内容物一覧/必要となる工具 Packaged Items/Assembly Tools

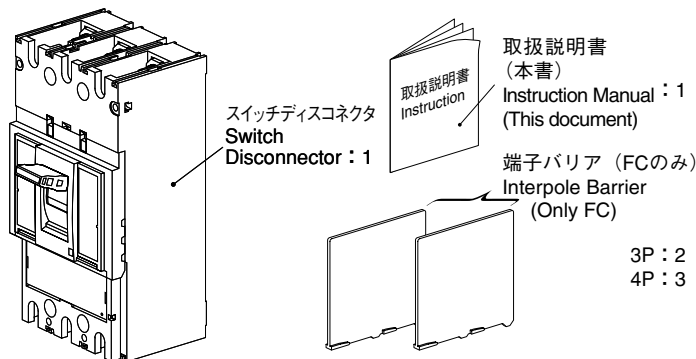

接続/極数 Connections/Poles	形式 Type			
	400AF S		630AF S	
	数 Qty	S400-NN	S630-NN	
表面形 (FC) Front Connected	3P	6	M10×25	M10×30
	4P	8		
裏面形 (RC) Rear Connected	3P	4	M6×100	M6×100
	4P	4		
差込形 (PM) Plug-in Connected	3P	6	M12×35	M12×30
	4P	8		
差込形 (PMC) Plug-in Connected	3P	4	M6×100	M6×100
	4P	4		
埋込形 (F.P) Flush Plate Where Applicable	3P	6	M12×35	M12×30
	4P	8		
	3P	4	M6×25	M6×25
	4P	4		

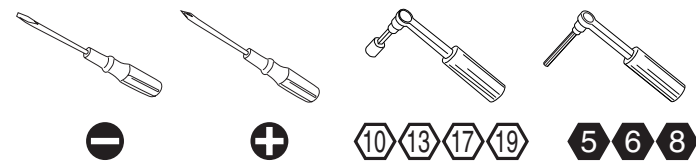

3 操作と動作 Operating Instructions

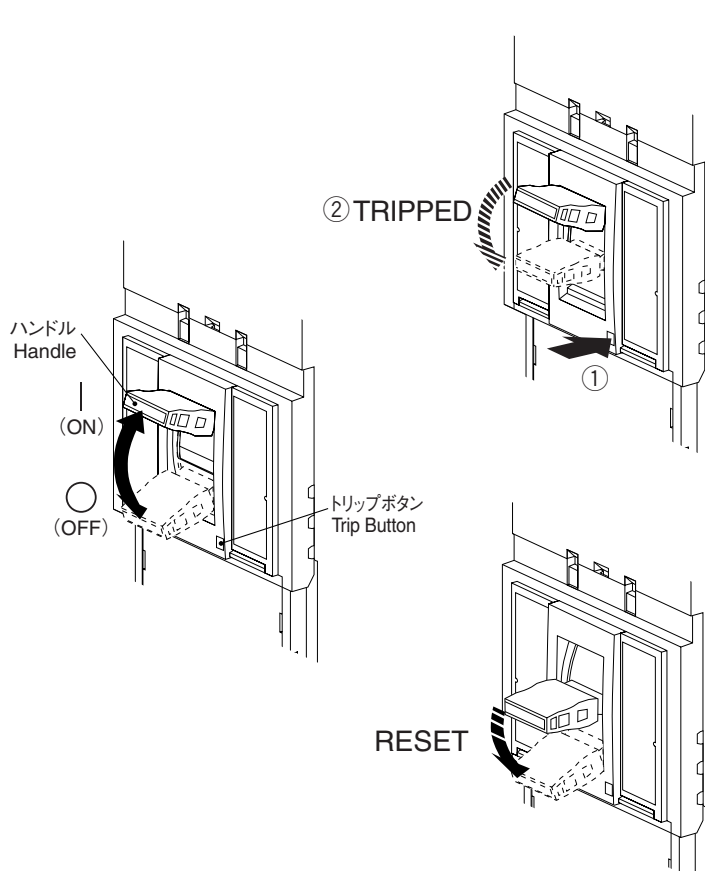

操作 Operation	ハンドル操作力 Operation effort
○(OFF)⇒ (ON)	110N
(ON)⇒ ○(OFF)	115N
TRIP⇒ ○(OFF)	125N

4 内部付属品の着脱 Fitting Internal Accessories

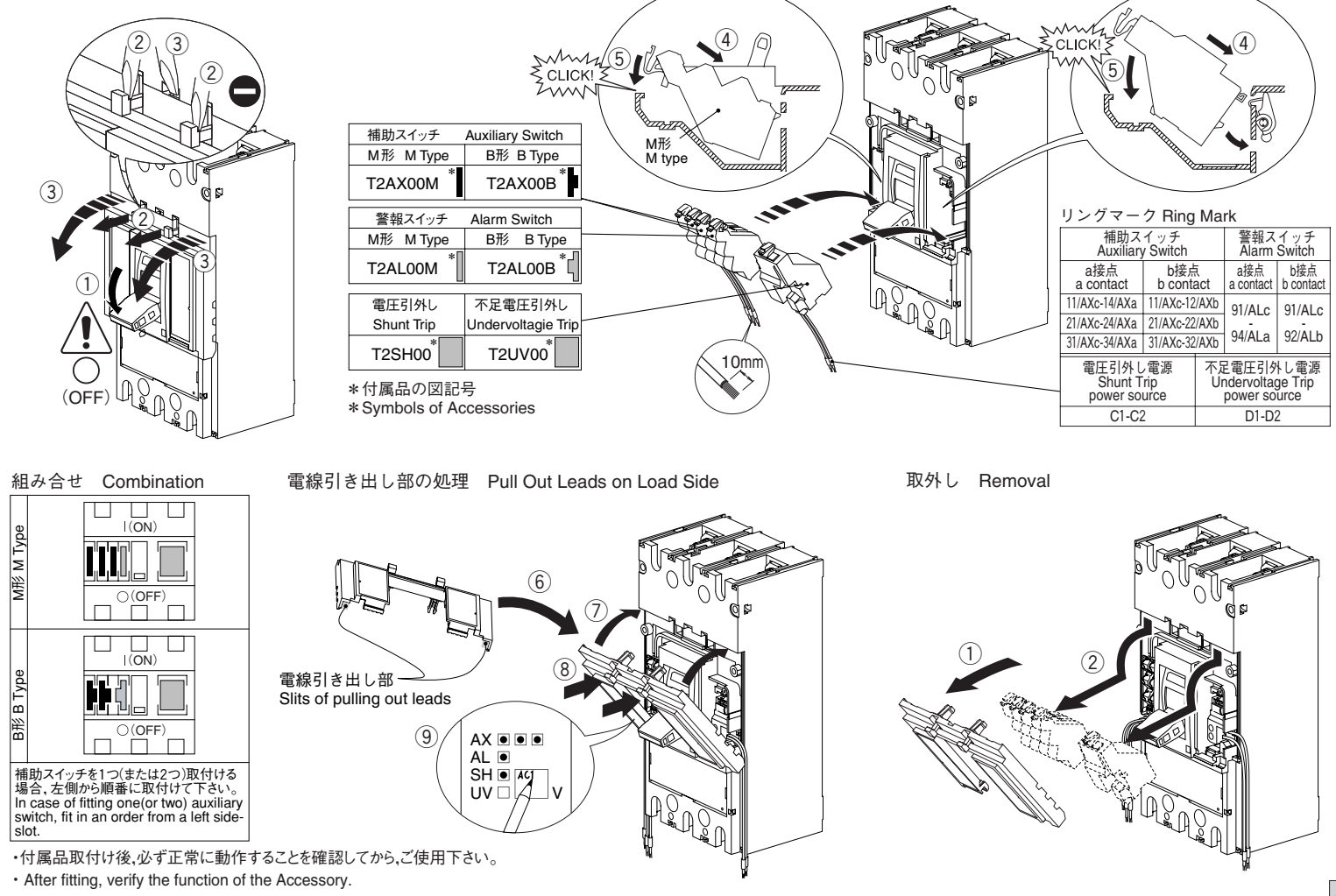

5 本体取付要領 表面形・裏面形
Breaker Mounting Procedure for FC / RC

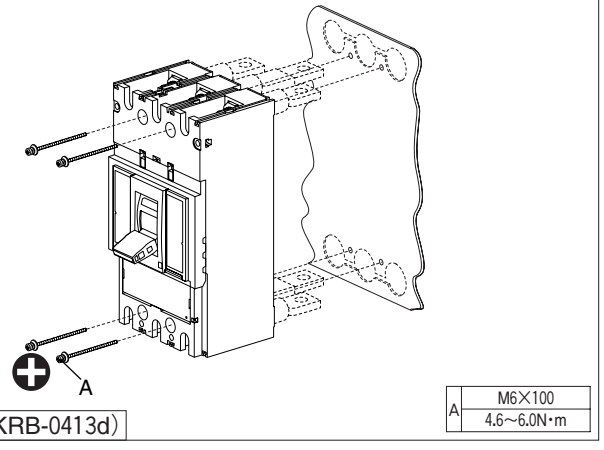

2G0433SAD (KRB-0413d)

6 本体取付要領 埋込形
Breaker Mounting Procedure for F.P (Where Applicable)

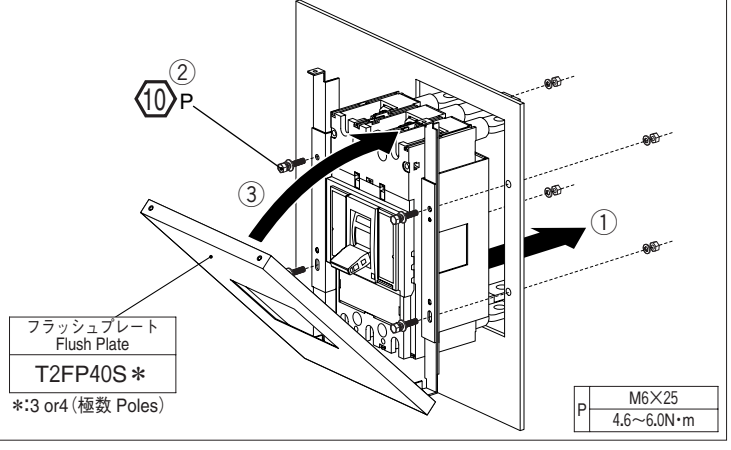

フラッシュプレート
Flush Plate
T2FP40S *
*:3 or 4 (極数 Poles)

8 導体接続要領 裏面形・埋込形
Conductor Connection Procedure for RC / F.P (Where Applicable)

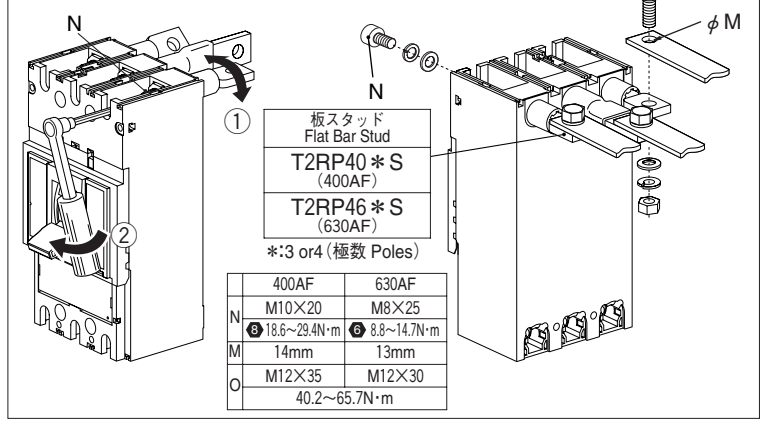

板スタッド
Flat Bar Stud
T2RP40 * S
(400AF)
T2RP46 * S
(630AF)
*:3 or 4 (極数 Poles)

9 ソルダレス端子導体接続要領 表面形
Solderless Terminals Mounting Procedure for FC

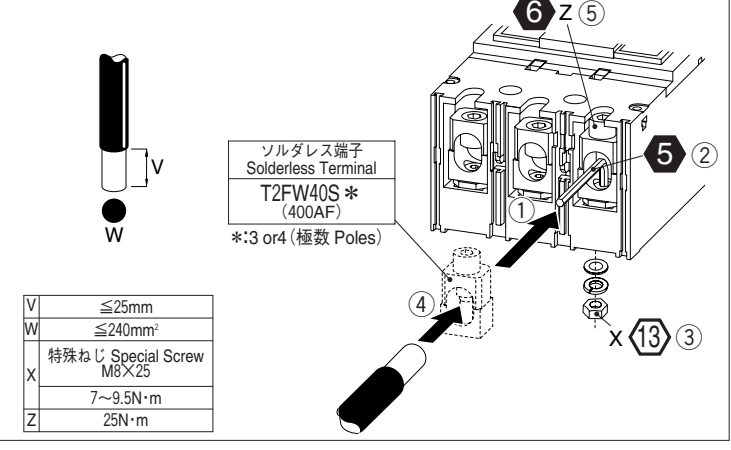

ソルダレス端子
Solderless Terminal
T2FW40S *
(400AF)
*:3 or 4 (極数 Poles)

7 導体接続要領 表面形
Conductor Connection Procedure for FC

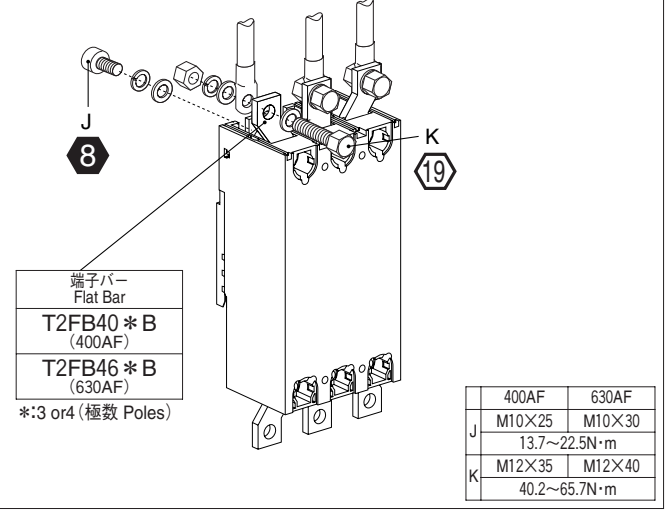
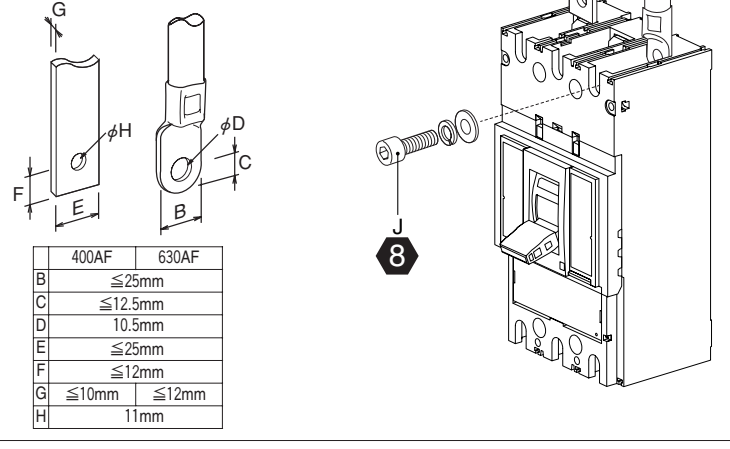

端子バー
Flat Bar
T2FB40 * B
(400AF)
T2FB46 * B
(630AF)
*:3 or 4 (極数 Poles)

10 本体取付要領 差込形
Breaker Mounting Procedure for PM

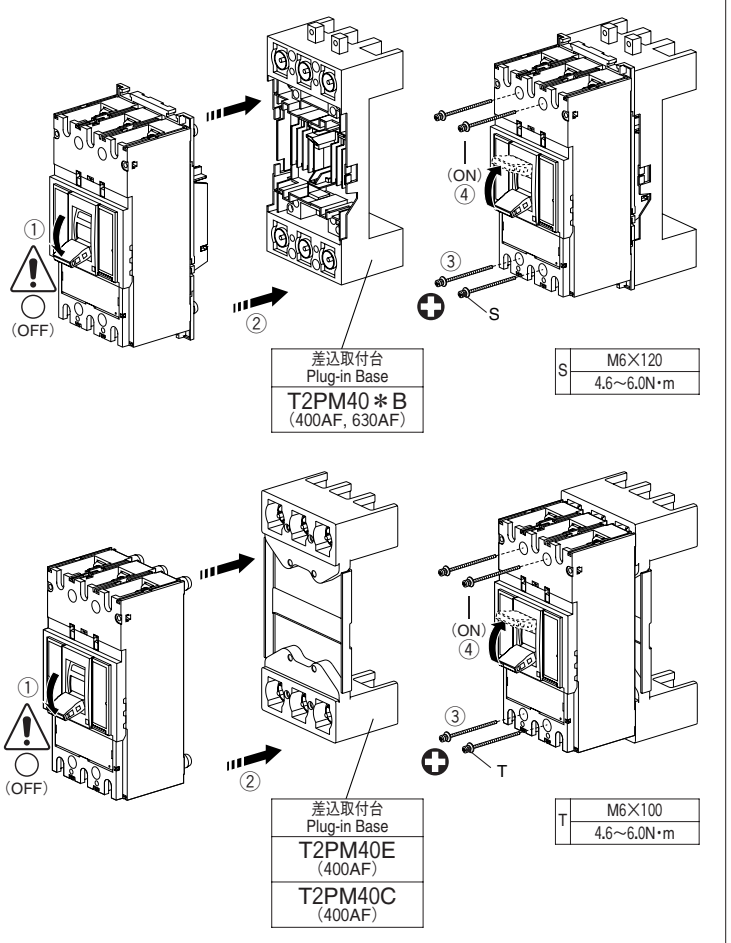

差込取付台
Plug-in Base
T2PM40 * B
(400AF, 630AF)

差込取付台
Plug-in Base
T2PM40E
(400AF)
T2PM40C
(400AF)

・取外しは取付けの逆手順で行います。
・When removing, remove the items in reverse order of mounting.

11 端子バリア取付要領
Interpole Barrier
Mounting Procedure

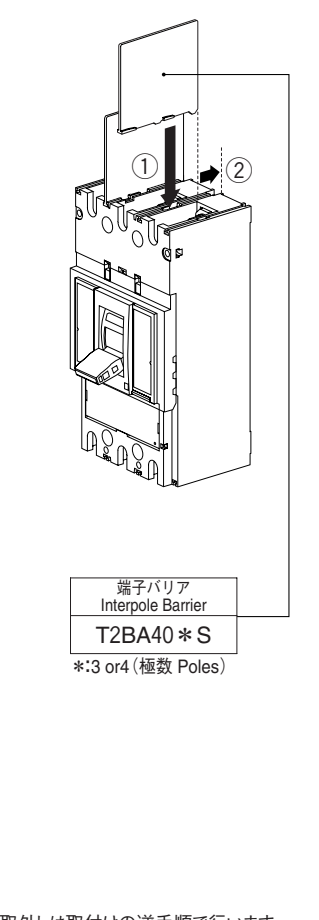

端子バリア
Interpole Barrier
T2BA40 * S
*:3 or 4 (極数 Poles)

・取外しは取付けの逆手順で行います。
・When removing, remove the items in reverse order of mounting.

12 端子カバー取付要領
Terminal Cover
Mounting Procedure

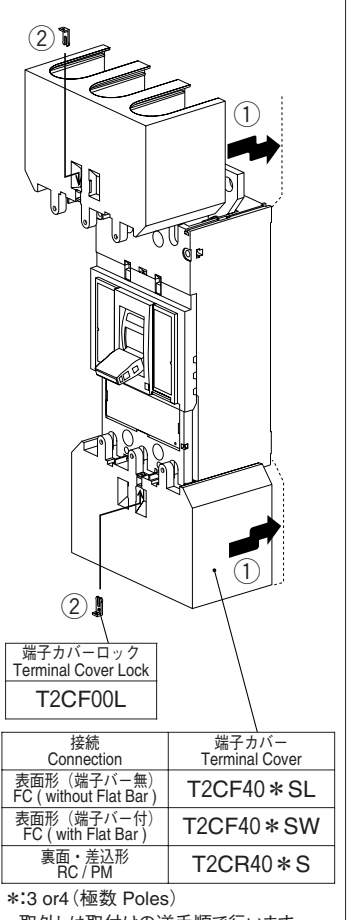

端子カバーロック
Terminal Cover Lock
T2CF00L

・*:3 or 4 (極数 Poles)
・取外しは取付けの逆手順で行います。
・When removing, remove the items in reverse order of mounting.

13 ハンドルホルダ/ロック取付要領
Handle Holder / Lock
Mounting Procedure

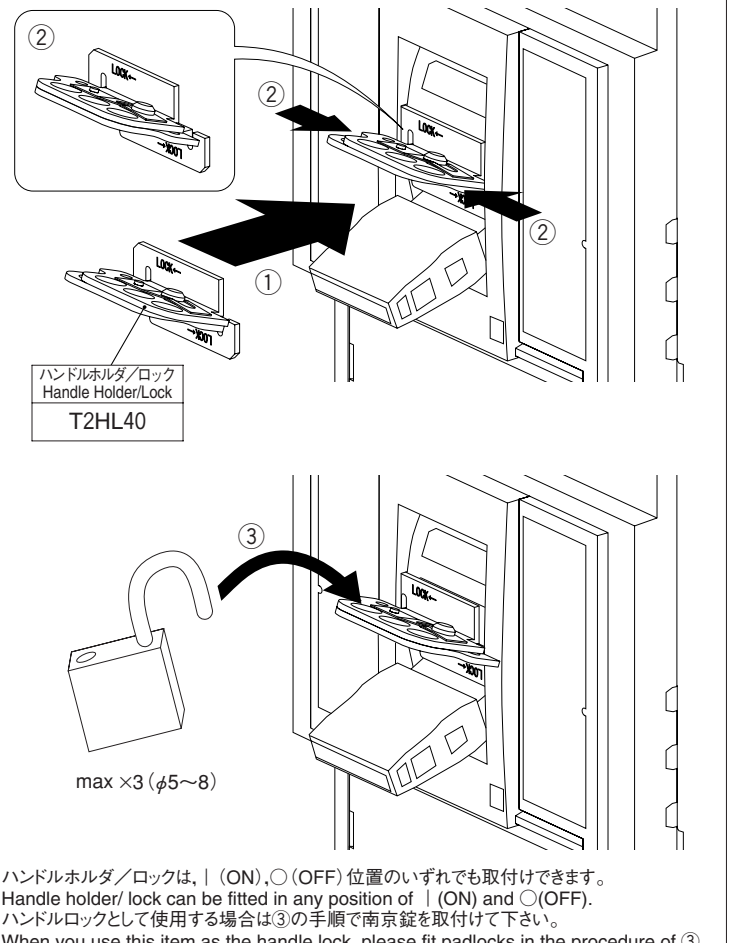

ハンドルホルダ/ロック
Handle Holder/Lock
T2HL40

・ハンドルホルダ/ロックは、| (ON), ○ (OFF) 位置のいずれでも取付けできます。
・Handle holder/ lock can be fitted in any position of | (ON) and ○ (OFF).
・ハンドルロックとして使用する場合は③の手順で南京錠を取付けて下さい。
・When you use this item as the handle lock, please fit padlocks in the procedure of ③.
・取外しは取付けの逆手順で行います。
・When removing, remove the items in reverse order of mounting.